

Como fazer uma geladeira de potes “zeer”

No Sudão, os potes “zeer” são exatamente o que as comunidades precisam para encontrar uma saída da pobreza. Em consequência de décadas de lutas, centenas de milhares de famílias foram deslocadas. Forçadas a abandonar suas terras e meios de vida, elas estão fazendo o máximo que podem para recomeçar. Porém, os alimentos são escassos, e, em temperaturas acima de 40 graus centígrados, qualquer coisa que elas conseguem cultivar apodrece rapidamente. Uma das soluções para esse desafio é o pote “zeer” – uma geladeira muito inteligente, feita de barro, água e areia. A geladeira consiste em dois potes de barro de tamanhos diferentes, um dentro do outro. O espaço entre os dois potes é preenchido com areia molhada, a qual é mantida úmida com água, e os alimentos são colocados dentro do pote menor. O topo é coberto com um pano úmido. À medida que a água na areia evapora em direção à superfície externa do pote maior, ocorre uma queda de temperatura de vários graus, refrigerando o conteúdo do pote menor.

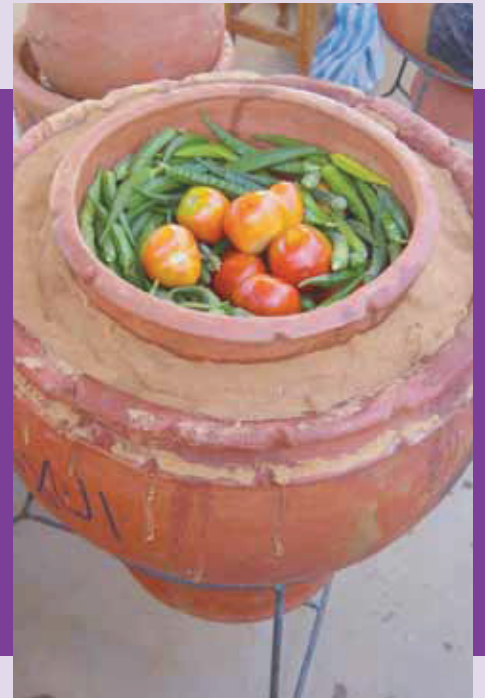

1.

Primeiro, faça moldes com barro e água em forma de tigelas e deixe secar ao sol.

Pressione o barro sobre os moldes e faça potes do tamanho desejado. Coloque bordas e bases de barro nos potes e retire os moldes.

Diagrama de um pote “zeer” terminado sobre um suporte (preenchido com areia)

O suporte ajuda o processo de refrigeração



Dimensões do pote interno

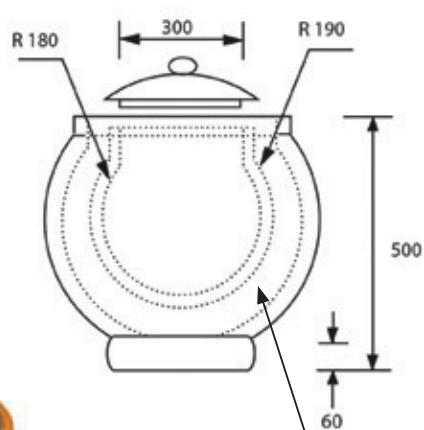

VISTO DE LADO

Dimensões do pote externo

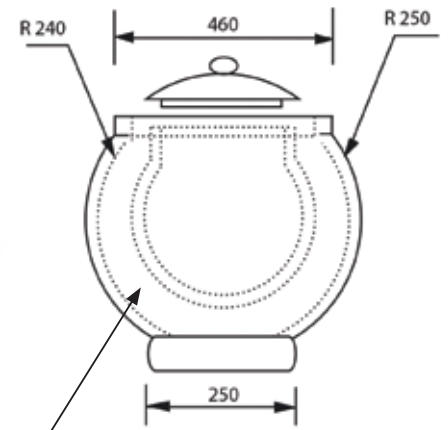

A areia preenche este espaço entre os dois potes

VISTO DE CIMA

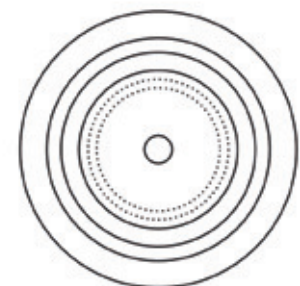

Para fins decorativos apenas

Um pote “zeer” mantém 10 quilos de alimentos frescos por até 20 dias

2.

Depois que os potes tiverem sido cozidos num buraco com gravetos, o pote "zeer" estará pronto para ser montado. Coloque o pote menor dentro do pote maior e preencha o espaço entre eles com areia.



Com nossos agradecimentos à Practical Action por sua gentil autorização para reproduzirmos este artigo.

http://practicalaction.org/solutions/why_zeerpots.php

Para obter informações sobre outras soluções práticas para a pobreza, visite: www.practicalaction.org

3.

A seguir, coloque a estrutura inteira sobre um suporte grande de ferro.

Isso permite que o ar circule por baixo e ajuda o processo de refrigeração.



4.

Duas vezes por dia, coloque água na areia entre os potes para mantê-la úmida. O pote "zeer" deve ser mantido num local seco e arejado.



5.

Coloque frutas, legumes e sorgo no pote menor e cubra com um pano úmido.



6.

No calor, a água contida na areia evapora para a superfície externa do pote maior. Essa evaporação faz com que a temperatura caia vários graus, refrigerando o pote interno e prolongando a vida dos alimentos dentro dele.

